

КЛАПАНЫ ИЗБЫТОЧНОГО ДАВЛЕНИЯ LKI

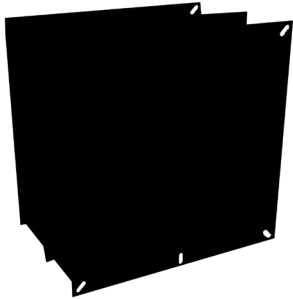

Обозначение при заказе

LKI - H3 - ... x ...

Наименование

Функциональное назначение:
H3 -

Ширина внутреннего сечения, мм

Высота внутреннего сечения, мм

LKI

20 150

7.13130.2013.

3 15150.

-60° +40°.

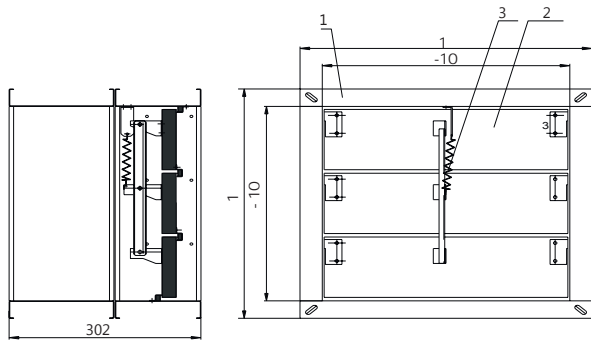

Обозначения на схемах:

- 1 -
- 2 -
- 3 -

1 = + 60

1 = + 60

Обозначение при заказе

LKRD - 800 x 450 - (RAL 9003)

Наименование

Ширина монтажного проема, мм

Высота монтажного проема, мм

Цвет решетки по каталогу RAL

: 70 %

: = 1,7

Обозначение при заказе

LKRD - 800 x 450 - (RAL 9003) для ...

Наименование

Ширина сечения клапана, мм

Высота сечения клапана, мм

Цвет решетки по каталогу RAL

Наименование клапана

: 70 %

: = 1,7

LKRD

LKRD

Обозначение на схеме

B H -

Обозначение на схеме

B2 - ; H2 - ; B2=B1+4, ; H2=H1+4, .

: B1 H1-

LKD

